



VISION^{PLUS}

Hochwertige Oberflächen für Dusche und Wand





Duschbereich mit Plusfaktor

Barrierefreie Duschbereiche plus fugenlose Oberfläche – das ermöglichen die Duschflächen von SCHEDEL. Eine ansprechende haptische Oberfläche aus Mineralwerkstoff bietet optimalen Komfort sowie Tritt- und Standsicherheit in der Dusche. Die bodenebenen Duschelemente mit der seidenmatten Oberfläche gibt es für drei verschiedene Ablaufsysteme. Je nach Ablaufvariante stehen die Duschsysteme in vielen Standardabmessungen zur Wahl. Darüber hinaus sind spezielle Einbaulösungen, die an die spezifische Raumsituation angepasst werden sollen, machbar. Zusätzliche gestalterische Aspekte eröffnen sich mit den Badmodulen aus dem Programm VISION Flexible Badgestaltung. So lassen sich beispielsweise Sitzelemente zu einer puristisch modernen Sitzgelegenheit in der Dusche oder im übrigen Bad perfektionieren, indem die Seiten des Elements fugenlos mit Mineralwerkstoff belegt werden. Selbst schwer befliesbare Flächen, wie das gewölbte Dach einer Dampfkabine, können mit der Oberfläche aus Mineralwerkstoff fugenlos veredelt werden. Ein weiteres Plus für das Bad bietet die fugenlose SCHEDEL PLUSbox aus Mineralwerkstoff.

Moderner Materialmix im Bad

Fugenlose Wände in hochglänzender Glasoptik oder in zurückhaltendem Matt runden die individuelle Badgestaltung ab und bieten Freiraum für Kreativität und Wohlfühlambiente. Besonders für die Sanierung von Fliesenspiegeln im Nassbereich geeignet, verwandeln sie einfach und schnell Ihr altes Bad in eine neue, moderne Wohlfühloase. Eloxierte Aluprofile sorgen für eine saubere Verbindung zwischen den Glaslaminatplatten oder zu anderen Materialien wie Fliese oder Putz. Fugenlose Glaslaminatwände bis zu einer Abmessung von 2795 x 1295 mm, kombiniert mit befliesen oder verputzten Wänden, mit einer fugenlosen Duschfläche und der SCHEDEL PLUSbox aus Mineralwerkstoff bieten spannungsvolle Designmöglichkeiten für das Bad. Die schnörkellose, schlichte Eleganz der Glaslaminatoberflächen bringt Luxus und Ästhetik ins Badezimmer.



PLAN^{PLUS} ROUND

Abb. zeigt Wände aus Glaslaminat in FUMO matt und Duschelement PLAN^{PLUS} ROUND mit Oberfläche aus Mineralwerkstoff, BIANCO WEISS. Die Nischen sind mit der SCHEDEL PLUSbox, ebenfalls aus Mineralwerkstoff in BIANCO WEISS, ausgestattet.

PLAN^{PLUS}

Fugenlose Oberfläche mit Punktablauf

Die Duschflächen mit integriertem Gefälle haben eine genormte Ablauföffnung von 90 mm, so dass alle gängigen Ablaufgarnituren montiert werden können. Bewusst puristisch ist das Design der neuen PLAN^{PLUS} Duschboards mit runder oder quadratischer Designabdeckung. Der seidenmatten Mineralwerkstoff unterstreicht diese schlichte Eleganz. Mit den einbaufertigen Duschsystemen werden dem Installateur bezüglich Abdichtung bereits wichtige Verantwortlichkeiten ab-

genommen. Die Boards entsprechen der DIN 18534-1. Zu allen Systemen können Unterbauelemente wahlweise zur Montage mit Fliesenkleber oder mit der neuen quadroU Unterbautechnik zum Verkleben der Elemente mittels Montageschaum und Montagekleber bestellt werden. Die PLAN^{PLUS} Duschsysteme sind in verschiedenen Größen als rechteckige und quadratische Varianten sowie als Sonderanfertigung auf Kundenwunsch in acht aktuellen Trend-Farben erhältlich.



PLAN^{PLUS} QUADRATO

Abb. zeigt Wände aus Glaslaminat SABBIA matt und PLAN^{PLUS} QUADRATO in Mineralwerkstoff, BIANCO WEISS. Die Nische der Modulwand ist mit der SCHEDEL PLUSbox in BIANCO WEISS ausgestattet.



PLAN^{PLUS}

Abb. zeigt Wände aus Glaslaminat FUMO matt und PLAN^{PLUS} sowie SEAT^{PLUS} in Mineralwerkstoff, BIANCO WEISS. Designabdeckung je nach Ablaufhersteller.

PLAN^{PLUS} ROUND 20

Duschfläche mit serienmäßiger Abkantung

Drei verschiedene Einbaumöglichkeiten mit drei verschiedenen Aufbauhöhen!



Montage auf der Fliese



Montage auf dem Estrich



Montage bodenbündig mit der Fliese





Gefälle vierseitig

Abb. zeigt Wände aus Glaslaminat VINTAGE hochglänzend und LINE^{PLUS} PURE mit Oberfläche aus Mineralwerkstoff in BIANCO WEISS.

LINE^{PLUS} PURE

Fugenlose Oberfläche mit integrierter Rinne

Die LINE^{PLUS}-Serie steht für die Ableitung des Wassers über die Mineralwerkstoffoberfläche in eine Rinne. Mit der Rinnenabdeckung, ebenfalls aus Mineralwerkstoff, entsteht eine homogene Duschfläche. Die Systeme stehen wahlweise mit einseitigem oder vierseitigem

Gefälle zur Verfügung. Zu beiden Boards werden quadroU-Unterbauelemente zum Höhenausgleich auf der Baustelle mitgeliefert. Alle Systeme erfüllen die Anforderungen der DIN 18534-1, Wassereinwirkungs-kategorie W2-1.



Gefälle einseitig

Abb. zeigt Wand aus Glaslaminat in FUMO hochglänzend und LINE^{PLUS} PURE mit Oberfläche aus Mineralwerkstoff in GRAU DUNKEL mit Aufkantung



SEAT^{PLUS}

Fugenlose Oberfläche
auf einem SEAT-Element

Je nach Einbausituation kann ein Sitz an zwei, drei oder allen vier Seiten mit Mineralwerkstoffoberfläche belegt werden. Die Variante mit der Entwässerung in einen Sitz bietet Komfort in Funktion und Design.

Bild zeigt Wand aus Glaslaminat in FUMO hochglänzend sowie SEAT^{PLUS} und SYSTEMBOARD^{PLUS} in BIANCO WEISS (SEAT^{PLUS} ist an drei Seiten verkleidet)

SYSTEMBOARD^{PLUS}

Fugenlose Oberfläche
für Wandeinläufe
von GEBERIT

Die Entwässerung in die Wand sieht das SCHEDEL SYSTEMBOARD^{PLUS} vor. Standardmäßig ausgestattet mit dreiseitigem Gefälle kann das System mit verschiedenen GEBERIT-Wandeinläufen montiert werden.



Bild zeigt Wände aus Glaslaminat in SABBIA hochglänzend und SYSTEMBOARD^{PLUS} in BIANCO WEISS

Lösung für spezielle Einbausituationen

Aufkantung

Aufkantung mit aufgesetztem Glaslaminat/Fliese

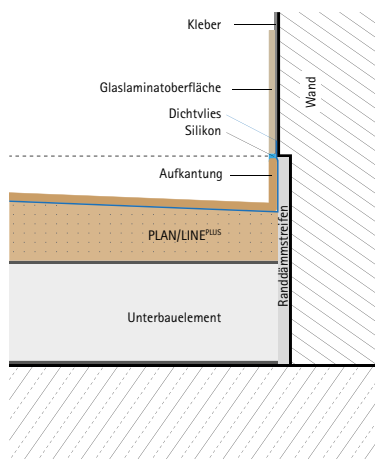

Aufkantung mit vorgesetztem Glaslaminat/Fliese

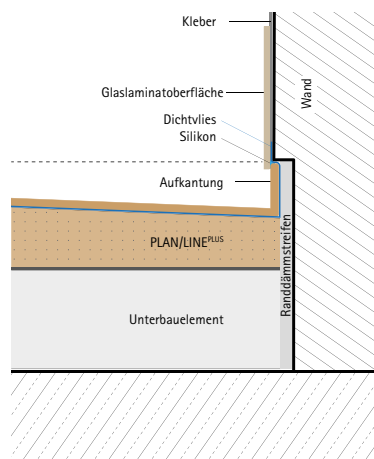

Optional lassen sich mit einer Aufkantung Silikonfugen höher legen, so dass diese nicht im Dauernassbereich liegen. Der bei der LINE^{PLUS} durch das einseitige Gefälle entsteht

hende Keil zur Fußbodenoberkante wird durch die Aufkantung ebenfalls fugenlos mit Mineralwerkstoff ausgestattet.

Abkantung

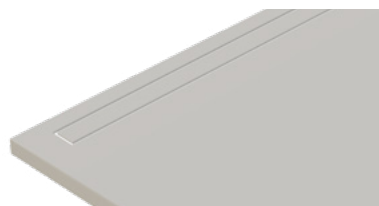
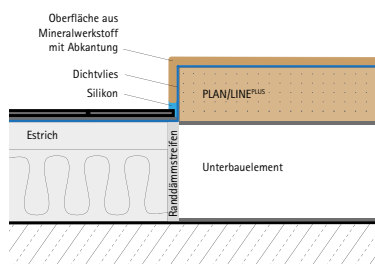

Bei nicht bodenbündigem Einbau ermöglicht die Abkantung eine fugenlose, homogene Oberfläche inklusive Duschrand und bildet so einen sauberen Abschluss für die Duschrandfläche.





Aufkantung



Abkantung



quadroU

das Unterbauelement
mit System -
intelligent, schnell
und sauber!

Erweiterbar zum
Schallschutzset für
erhöhte Anforderung!

Vereinfachte Montagetechnik:
JETZT MITTELS MONTAGESCHAUM
und Montagekleber

Bis zu 50 % Zeitersparnis
gegenüber der herkömmlichen Einbauweise.

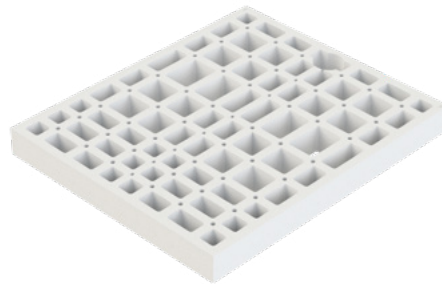

- Zur Montage wird benötigt:
- Schnelle Anpassung vor Ort:
flexibler Höhenausgleich bis 15 mm

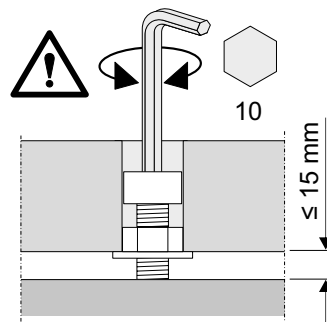

- **quadro U**
 - + Schüttung
 - + PE-Abdichtungsbahn
 - + Gummigranulatmatte
- => SILENCIO Schallschutz
für erhöhte Anforderung nach DIN 4109 und VDI 4100

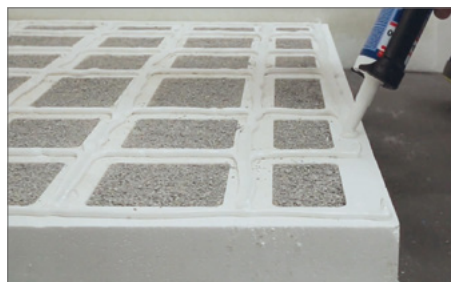

Unser Montagefilm unter:
schedel-badinnovation.de/montage-schallschutz
oder ganz einfach den QR-Code scannen





DO IT YOURSELF

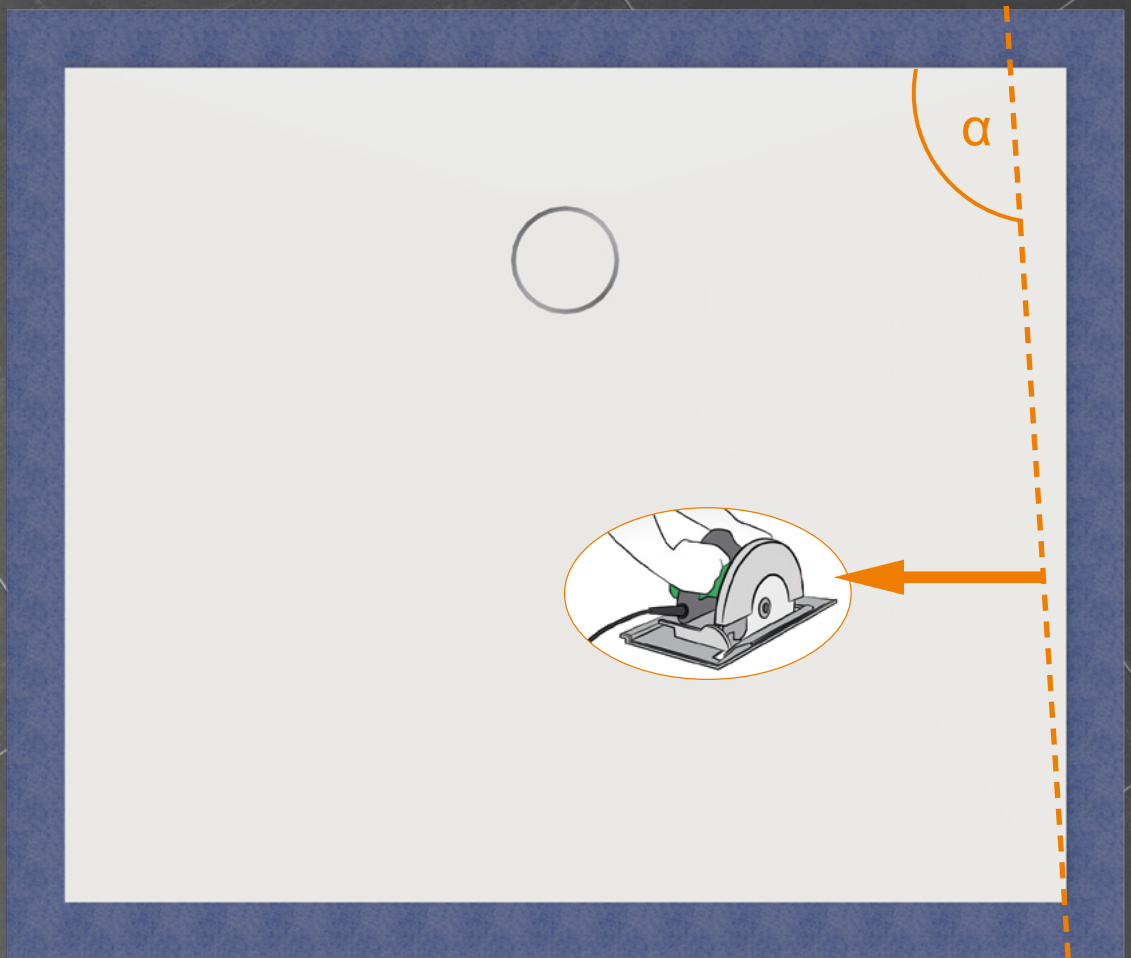

SCHNEIDBARES BOARD:
was nicht passt, kann passend gemacht werden.

SCHEDER FLEX^{PLUS} Duschflächen können an die baulichen Gegebenheiten angepasst werden. Haben Wände beispielsweise keinen 90° Winkel, kann das Board bauseitig mit gängigen Holzbearbeitungswerkzeugen zugeschnitten werden.

PLUSbox

Fugenlose Nischeneinsätze

Die PLUSbox ist eine Wandnische aus Mineralwerkstoff in BIANCO WEISS. Maßlich an die Nischen der Badmodule von SCHEDEL angepasst, können die PLUSboxen aber auch in eine Trockenbauwand eingesetzt werden. Es gibt sie wahlweise mit einem umlaufenden Rand oder rahmenlos. Als rahmenlose Variante kann die PLUSbox je nach Belieben vorstehend oder bündig mit der Wand oder der Nische im SCHEDEL VISION Badmodul montiert werden. Sonderanfertigungen sind jederzeit möglich. Darüber hinaus gibt es die PLUSbox auch mit werkseitig integriertem Lichtband. Der Mineralwerkstoff der PLUSbox kann mit gängigen Holzbearbeitungswerkzeugen mühelos bearbeitet werden, was auch den bauseitigen Einbau von Beleuchtungselementen ermöglicht.

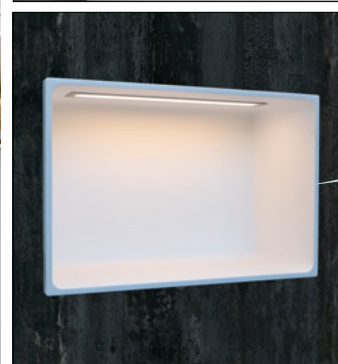

Wird die PLUSbox in eine Trockenbauwand eingebaut, dient der im Lieferumfang enthaltene Unterputz-Grundkörper als Montagehilfe. Die Abdichtung der Übergänge zur Wand erfolgt mittels mitgelieferter Abdichtmanschette.

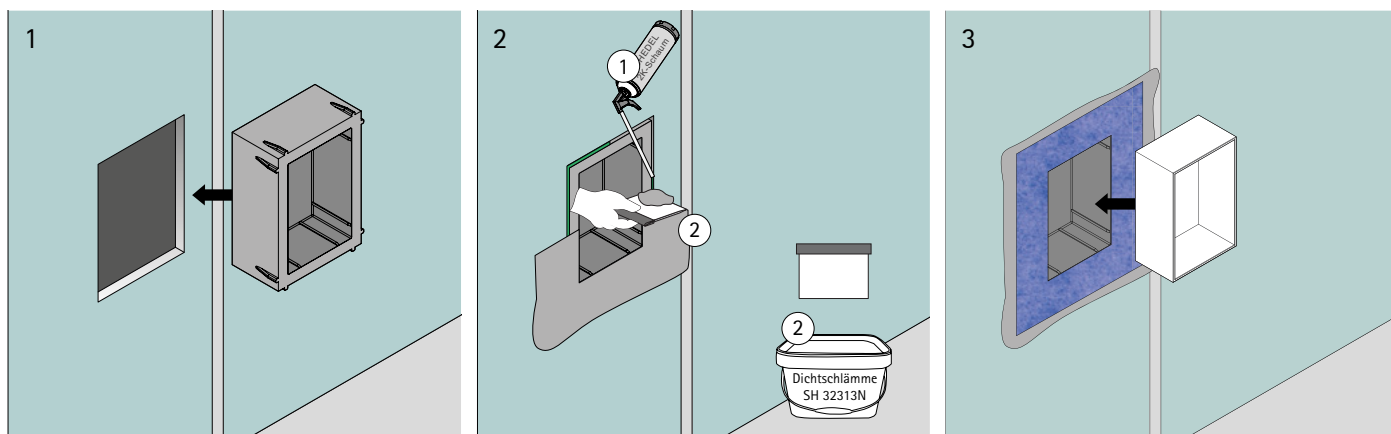

PLUSbox SOFT mit Innenkontur

Optional mit werkseitig
eingearbeiteter LED-Lichtleiste

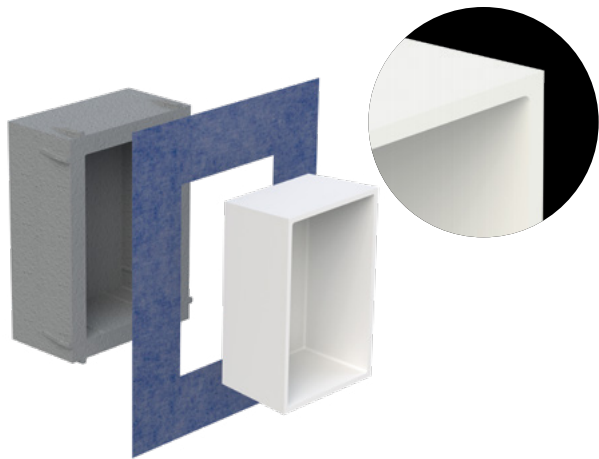

PLUSbox Standard/eckig

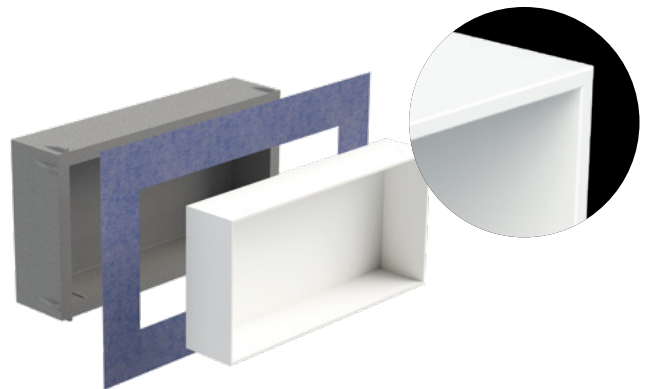

PLUSbox rahmenlos:
Die Box kann vorstehend oder
abschließend mit der Wand montiert werden.

PLUSbox SOFT mit werkseitig
eingearbeiteter LED-Lichtleiste

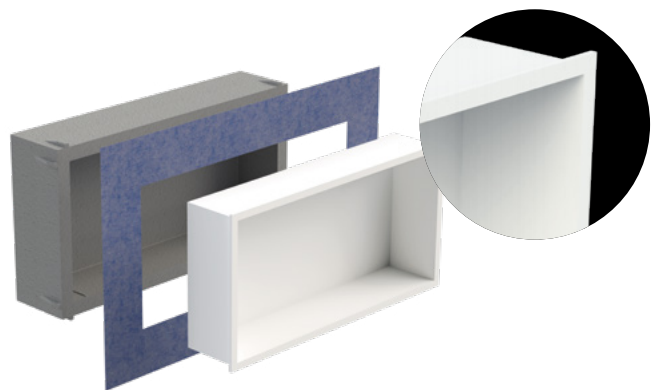
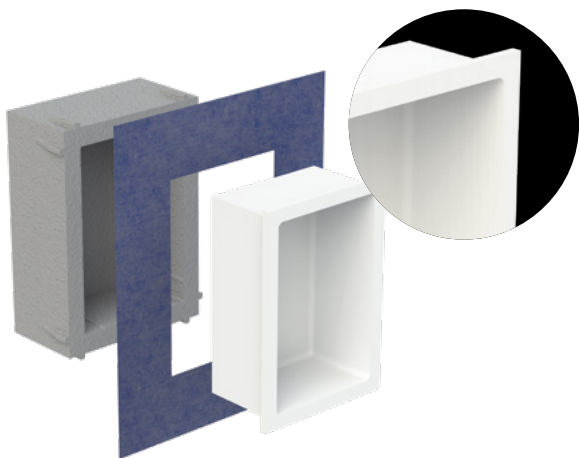

PLUSbox mit Rahmen:
Der Rahmen verdeckt die Schnittkante der Fliese.

Waschtischkonsole mit Designoberfläche

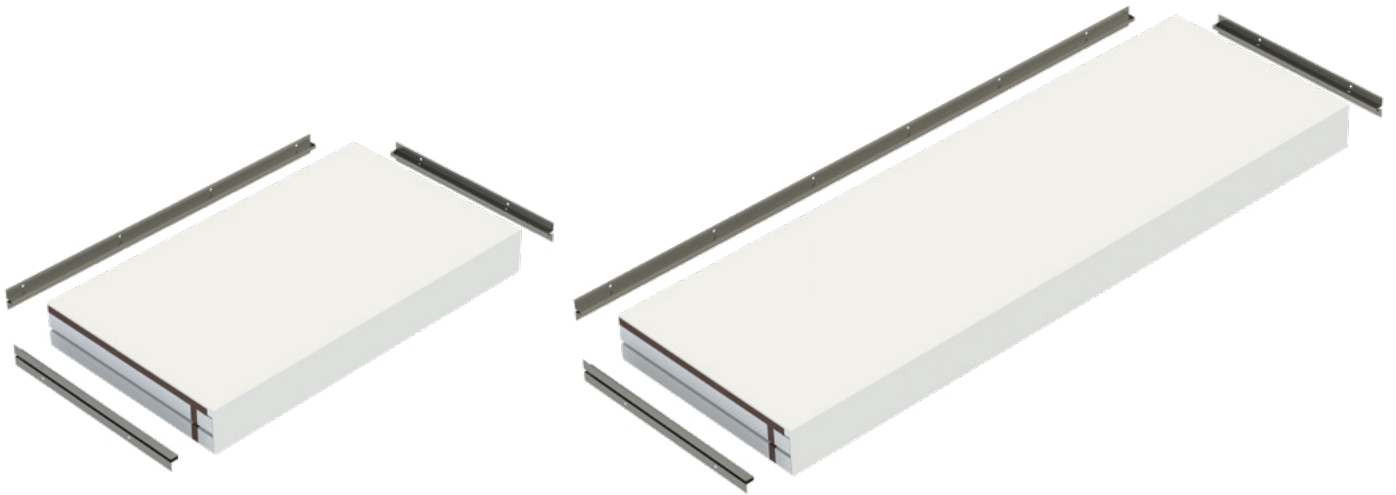

Die Waschtischkonsole hat eine front- und oberseitig aufgebrachte Designoberfläche aus Mineralwerkstoff. Das Obermaterial im Farbton BIANCO WEISS passt eins-zu-eins zu den SCHEDEL Duschflächen und den PLUSbox-Nischen.



Puristisches Design auf ganzer Linie

SANJA

Sanierungsduusche

SCHEDER Duschplatz SANJA, die schnelle Renovierungslösung für die Dusche.

Mit SANJA entsteht schnell und einfach aus der alten Wanne eine bodengleiche Dusche. Der Duschplatz Sanja kommt mit viel Komfort für den Verarbeiter und hoher Zeitersparnis. Weil SANJA mit vorgefertigten Elementen geliefert wird, geht die Renovierung in Rekordzeit. SANJA ist auch für kleine Bäder ideal.

Sag ja zu Sanja! – Sag ja zur neuen Dusche!



KOMPLETTSANIERUNG



WANNE RAUS - DUSCHE REIN

Schnell und sauber zum neuen Bad
mit dem Duschset SANJA von SCHEDEL

Art.-Nr.: SANJA140100
Duschelementesystem mit Design-Oberfläche
in samtiger Optik in BIANCO WEISS, 1400 x 1000 mm
und Systemduschwand, 2200 mm hoch

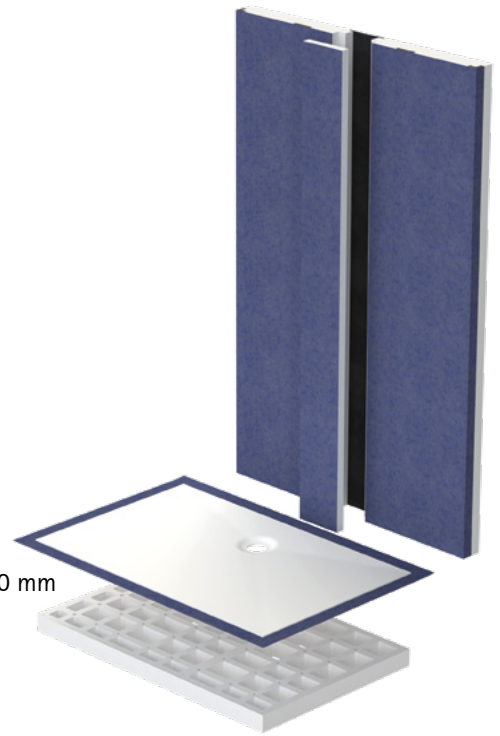

TEILSANIERUNG

TEILSANIERUNG

in Verbindung mit SCHEDEL Glaslaminat-Wänden
(Abb. Dekor WOODEN)

Aus Alt mach Neu

VISION^{PLUS}

Glaslaminat

Fugenlose Wände

SCHEDER VISION^{PLUS} Glaslaminat ermöglicht die fugenlose Gestaltung von Wänden bis zu einer Abmessung von 2795 x 1295 mm.

Je nach Belieben können die Oberflächen raumhoch oder in Höhe der Duschkabine montiert werden.

Die 4 mm dünnen Platten sind besonders geeignet zur Renovierung von Fliesenspiegeln.



VORHER



NACHHER

Abb. zeigt Glaslaminat SABBIA, hochglänzend



Profile für eine saubere Verbindung der Platten

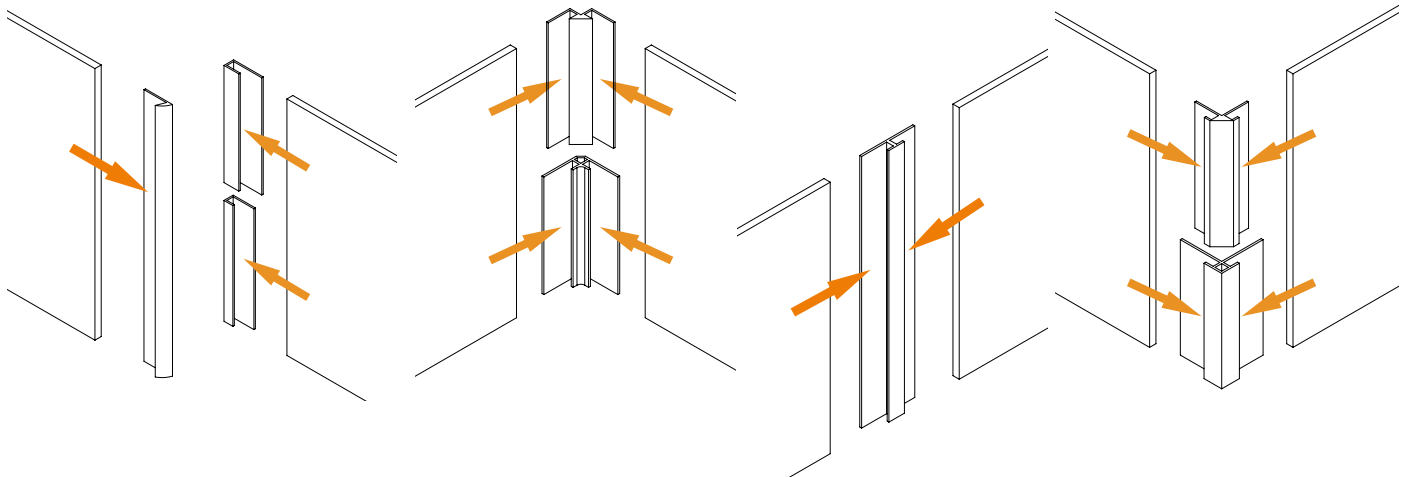

Abschlusskante
schräg oder gerade
Art. VISION0059
Art. VISION0065/65C

Eckprofil, innen
Art. VISION0062/62C

Trennprofil
Art. VISION0061



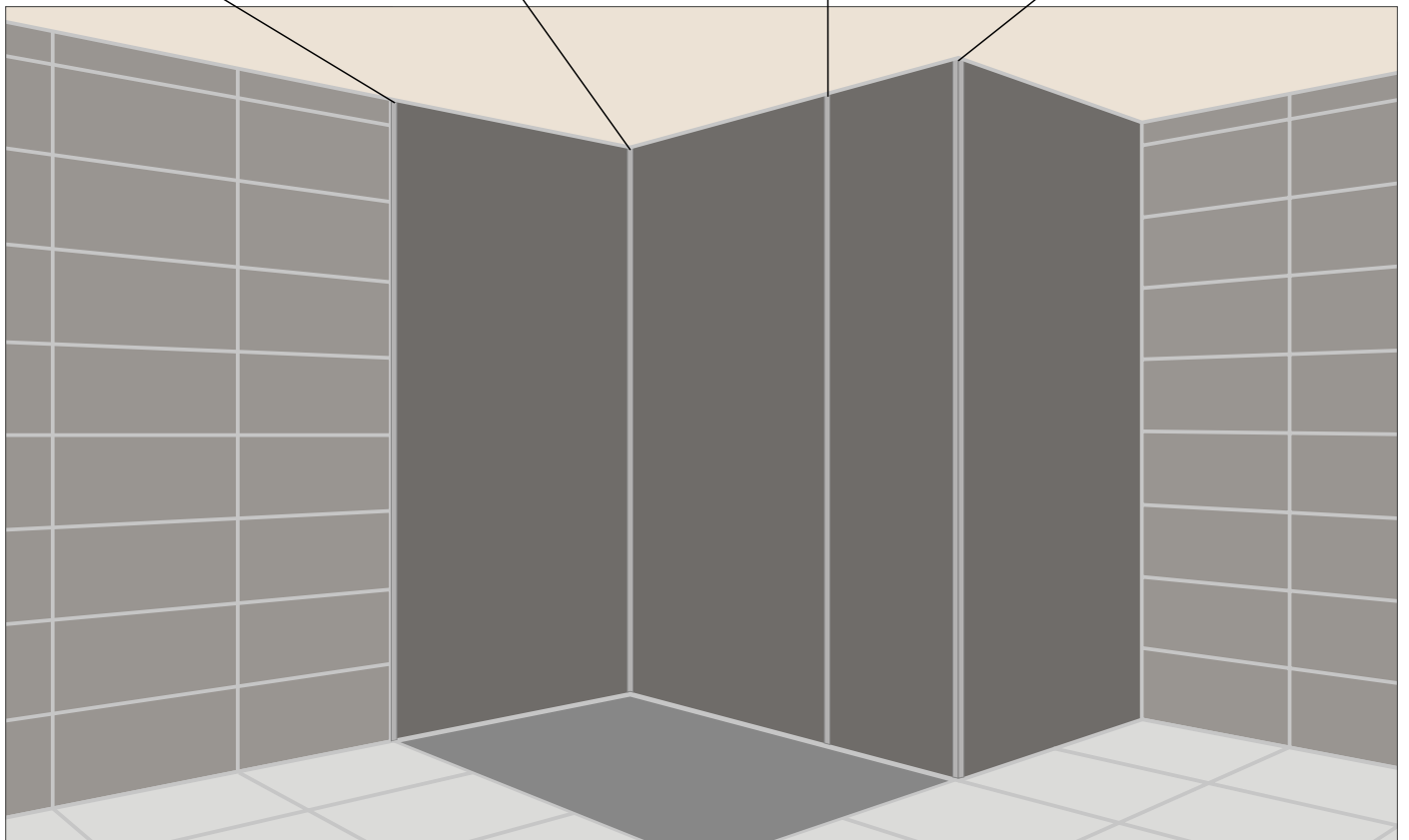
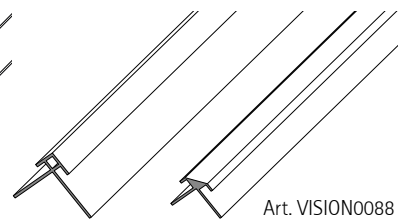
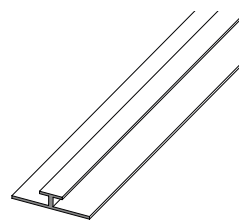
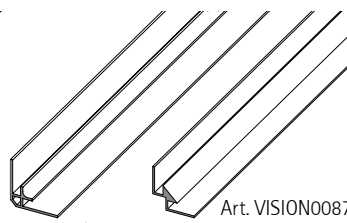
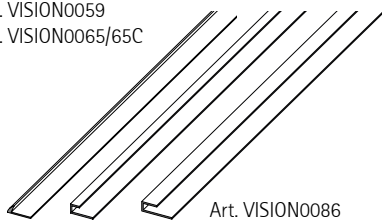



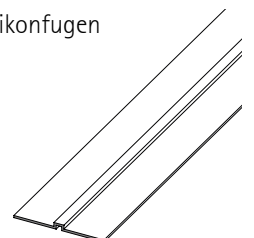

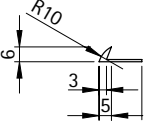

Eckprofil, außen
Art. VISION0060/60 C

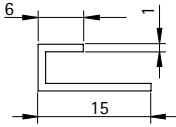

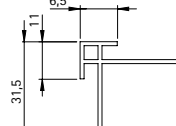
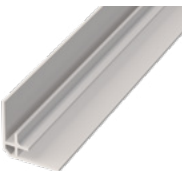
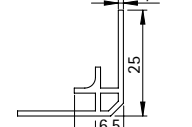

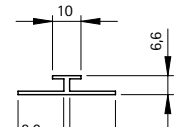

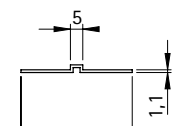
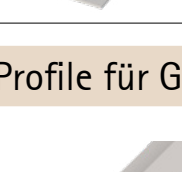
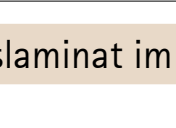
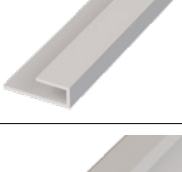
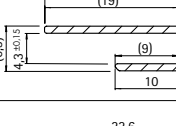
alternativ: Trennprofil für Silikonfugen
Art. VISION0066

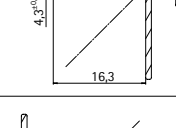

Profile für Glaslaminat UNI-FARBEN

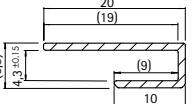
		keine	Abschlusskante, schräg in Alu matt	2.500
			Abschlusskante, gerade in Alu matt	2.800
		bis 4 mm	Abschlusskante, gerade in Chrom	2.800
		bis 4 mm	Eckprofil, außen in Alu matt	2.800
		bis 4 mm	Eckprofil, außen in Chrom	2.800
		bis 4 mm	Eckprofil, innen in Alu matt	2.800
		bis 4 mm	Eckprofil, innen in Chrom	2.800
		bis 4 mm	Trennprofil in Alu matt	2.700
			Trennprofil für Stoßfugen in Alu matt	2.700

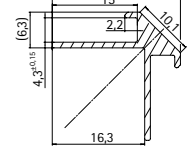
Profile für Glaslaminat im Dekor CONCRETE, VINTAGE, RETRO und WOODEN

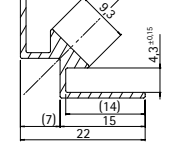
			Abschlussprofil in ALU, silbermatt	2500
			Eckprofil, außen in ALU, silbermatt	2500
			Eckprofil, innen in ALU, silbermatt	2500

Montagezubehör Glaslaminat

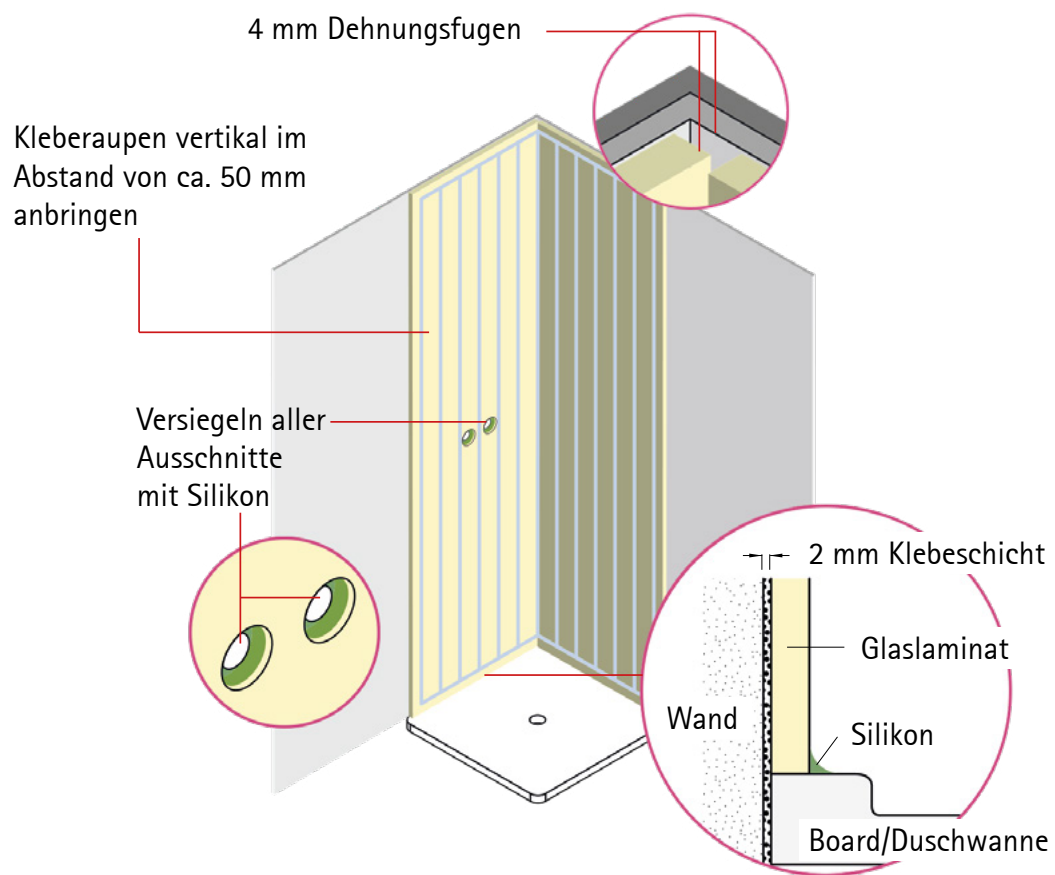



Konstruktionskleber 1-K PU
im Schlauchbeutel, 600 ml
ausreichend für 1,4 m²
für Metall, Fliese, Mauerwerk, Gipskarton



Kartuschenpresspistole für
Konstruktionskleber, 600 ml



Mineralische Dichtschlämme 6 kg



Abdicht- und Verlegeglätter für
mineralische Dichtschlämme, SH 32313N
1 Werkzeug = 2 Anwendungen



Silikon
transparent
310 ml

Silikon, farbig - für FUMO, 300 ml

Silikon, farbig - für MAGNOLIA, 300 ml



Silikon, farbig - für PERLA, 300 ml

Silikon, farbig - für SABBIA, 300 ml



Abschlussband
(mit Vlies) selbstklebend
100 mm breit, 10 m lang



Wandmanschette
einseitig selbstklebend



Tiefengrund, 1 kg



Grundreiniger
für vorhandenen Fliesenbelag
1.000 ml



Oberflächenreiniger
für Glaslaminat
750 ml



Haftgrund



Reinigungsset für Mineralwerkstoff und
Glaslaminat, bestehend aus:
1 Microfasertuch, 2 Putzschwämme,
1 Flasche Reiniger, vegan

Abb. RETRO, hochglänzend



Abb. PERLA, hochglänzend



VISION^{PLUS} Glaslaminat

für die individuelle Duschwand und Badgestaltung



- Nur 4 mm stark, hochglänzend oder matt
- Zur Sanierung von veralteten Fliesenbelägen geeignet.
- Mit Holzbearbeitungswerkzeugen bearbeitbar.
- Individuelle Vor-Ort-Zuschnitte für Armaturen jederzeit möglich.
- Geringes Gewicht.

Dekore in hochglänzender Optik:



Zur Reinigung genügt ein weiches Tuch aus Mikrofasern und übliche Reinigungsmittel für das Badezimmer. Durch die kratz- und abriebbeständige Beschichtung werden Gebrauchsspuren weitestgehend vermieden. Hartnäckige

Flecken reinigen Sie mit flüssiger Reinigungsmilch (ohne Scheuermittel). Aggressive Scheuermittel und abrasive Reinigungsschwämme oder Bürsten können die Oberfläche schädigen und Kratzer verursachen.

VISION^{PLUS} Mineralwerkstoff

für Duschboards, PLUSbox und Module oder
für schwierig verfliesbare Flächen wie z. B. das Tunneldach einer Dampfkabine



- 6 mm stark
- Haptische, unporöse Oberfläche
- Durchgefärbte Nutzschiicht
- Reparabel

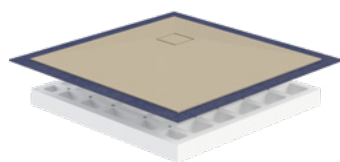

PLAN^{PLUS}
für Punktentwässerung

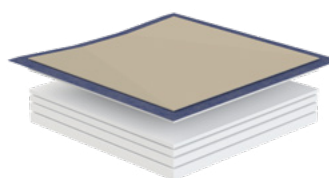

SYSTEMBOARD^{PLUS}
für Wandentwässerung

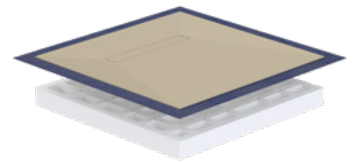

LINE^{PLUS}
für Rinnenentwässerung



Zur Reinigung genügt ein weiches Tuch aus Mikrofasern und übliche Reinigungsmittel für das Badezimmer. Besonders empfehlen wir den Mineralwerkstoff-Reiniger aus dem SCHEDEL Lieferprogramm (Art.-Nr. SH 30064). Reinigen Sie immer mit kreisenden Bewegungen.

Hartnäckige Verschmutzungen können mit flüssiger Reinigungsmilch, Spülmaschinen-, Ceranfeld- oder Badreiniger entfernt werden. Nach jeder Reinigung empfehlen wir, die Oberfläche mit klarem Wasser nach zu spülen und trocken zu wischen.



SCHEDEL Bad + Design GmbH
Oelsnitzer Straße 55
08223 Falkenstein



Tel.: +49 (0) 3745 745 0
info@schedel-gmbh.de
www.schedel-badinnovation.de

Alle Farbwiedergaben in diesem Katalog
können nur eine Orientierung vermitteln
und sind keine Referenzmuster.

3D Visualisierung: www.archlab.de
Alle Rechte und technische Änderungen
vorbehalten. Nachdruck nur mit
schriftlicher Genehmigung.
08/2022 Art.-Nr. 40231